

令和4年度岡山県総合体育大会(団体戦)

大会	種目	優勝	準優勝	三位		参加数
2022.07.20-7.21 水島緑地福田公園体育館	男子団体	倉敷市立倉敷第一中学校 4大会連続7回目	総社市立総社東中学校	倉敷市立東陽中学校	倉敷市立新田中学校	19
	女子団体	倉敷市立倉敷第一中学校 2大会ぶり3回目	倉敷市立東陽中学校	山陽学園中学校	瀬戸内市立邑久中学校	24

*男女各2位までが中国大会出場

令和4年度岡山県総合体育大会(個人戦)

大会	種目	優勝	準優勝	三位		参加数
2022.07.20-7.21 水島緑地福田公園体育館	男子単	渡邊 奏介 (倉敷第一)	繁光 俊賢 (備前)	黒住 洸多 (倉敷福田)	原 栄喜 (岡大付属)	50
	男子複	戸板 伊吹 大塚 哲平 (倉敷第一)	窪田 常尚 橋本 夢叶 (倉敷第一)	疋田 匡人 松崎 大河 (東陽)	横田 樹 三宅 羽琉 (総社東)	42
	女子単	渡邊 柚乃 (倉敷第一)	金森 愛里紗 (桜が丘)	石井 空 (東陽)	稲田 結月 (多津美)	72
	女子複	赤木 有咲 青江 莉紗 (倉敷第一)	尾崎 風羽花 浮田 侑奈 (山南学園)	玉置 由芽 大高 真琴 (山陽学園)	水戸 心咲 清板 侑里奈 (児島)	64

*男女各3名までが中国大会出場(太字の選手が代表)

男子団体（中国大会代表2校）

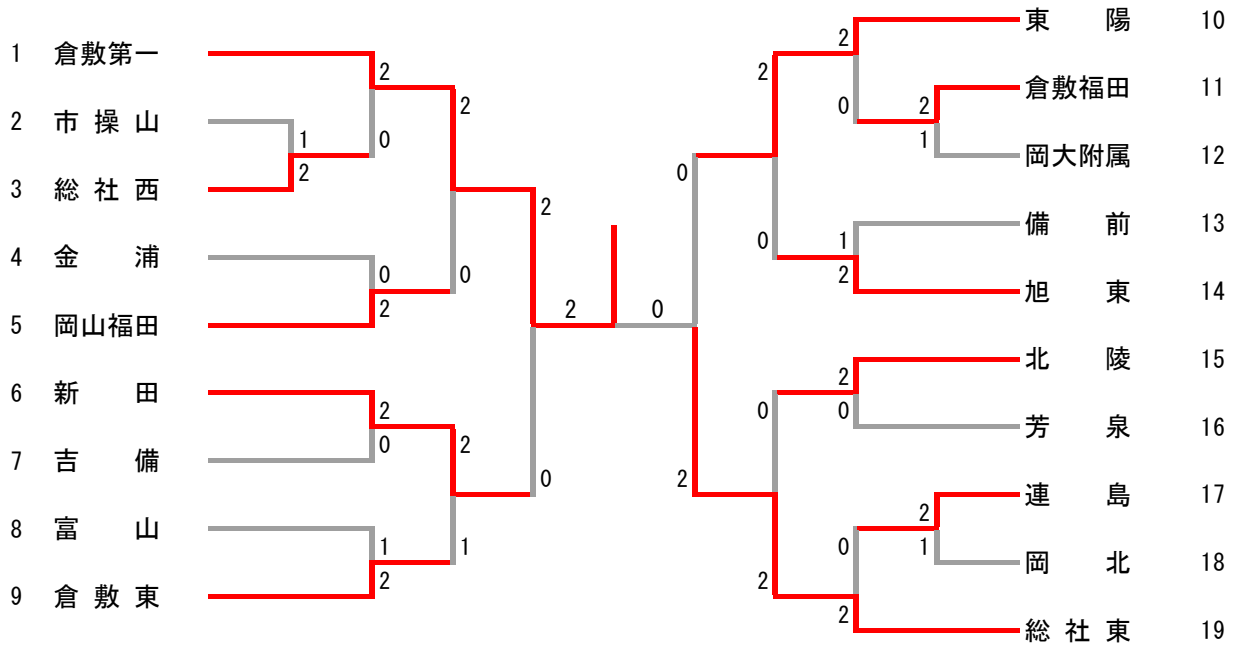

優勝 倉敷市立倉敷第一中学校 (4大会連続7回目)
 第2位 総社市立総社東中学校
 倉敷市立東陽中学校
 第3位 倉敷市立新田中学校

女子団体（中国大会代表2校）

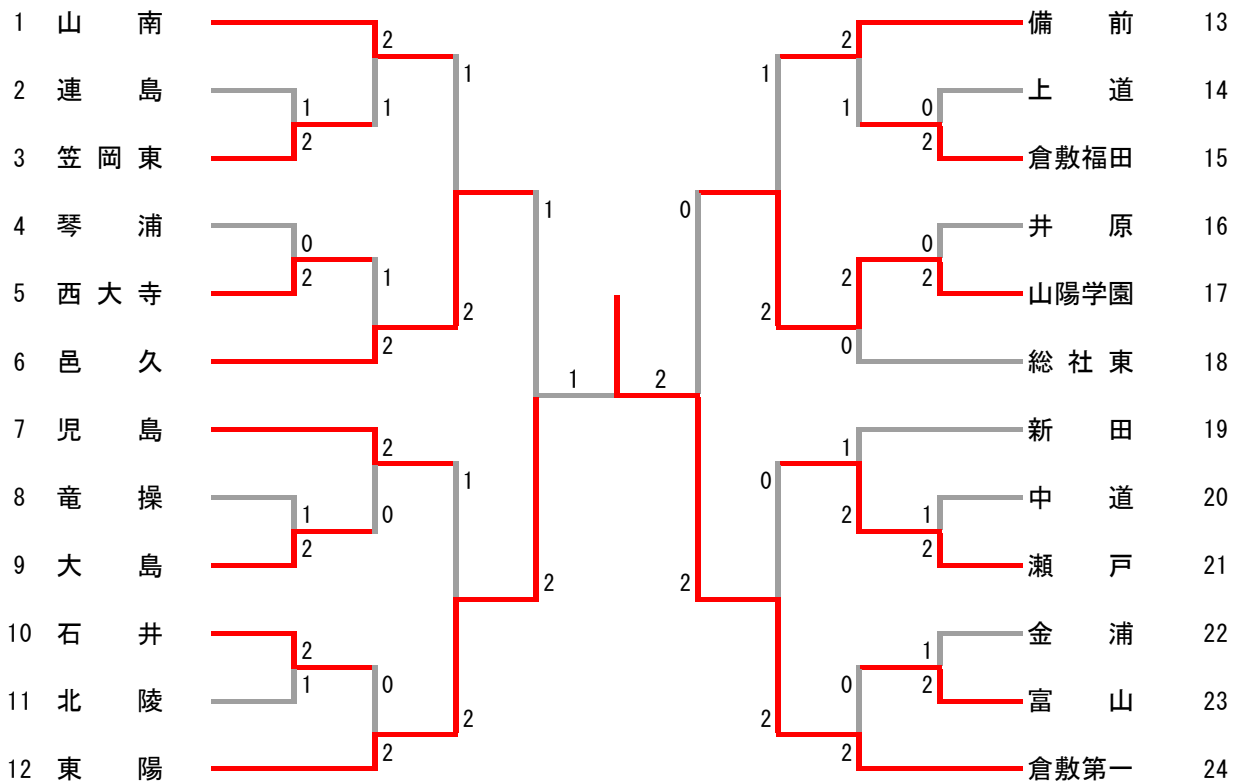

優勝 倉敷市立倉敷第一中学校 (2大会ぶり3回目)
 第2位 倉敷市立東陽中学校
 山陽学園中学校
 第3位 瀬戸内市立邑久中学校

男子シングルス（中国大会代表3人）

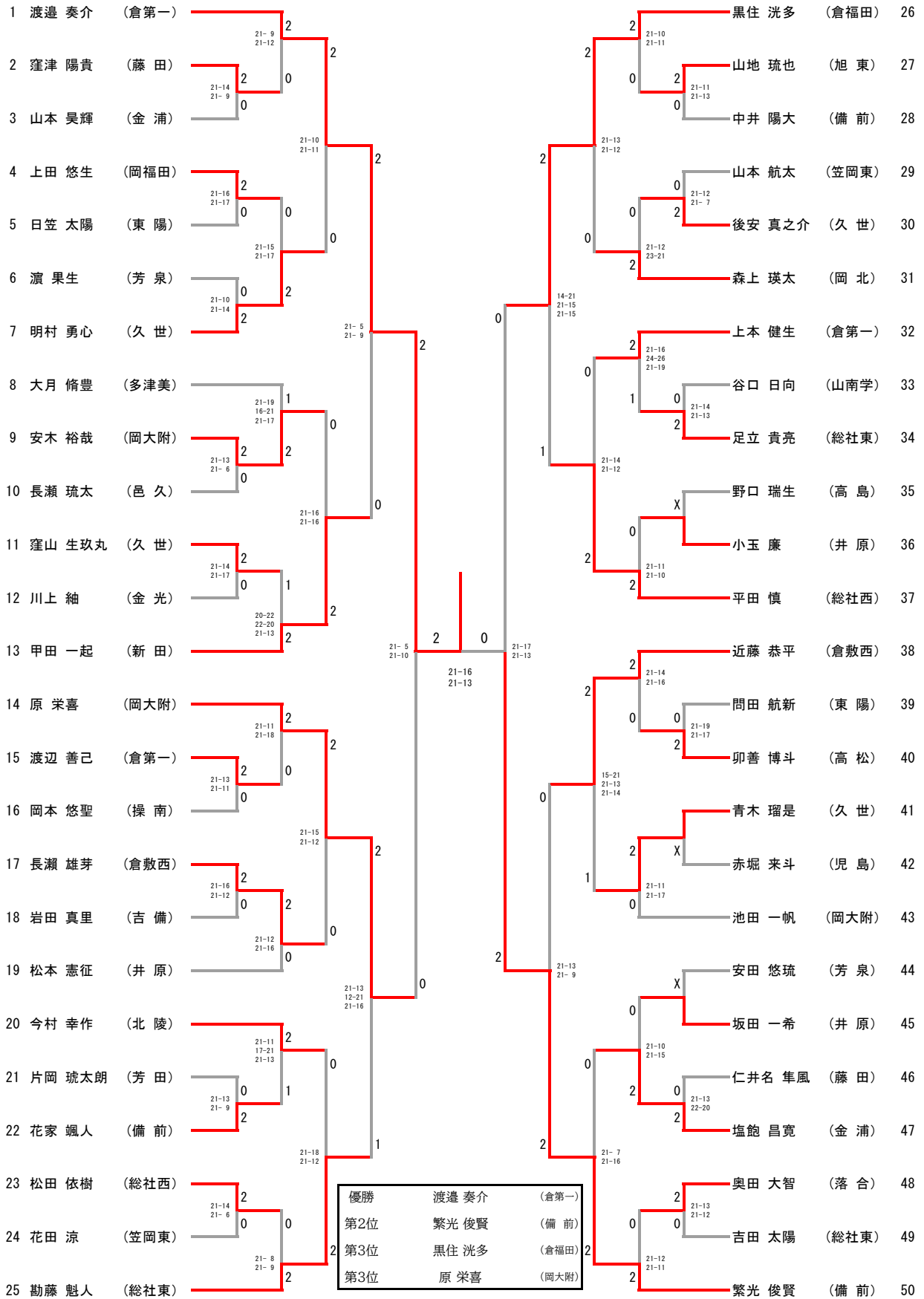

代表決定戦

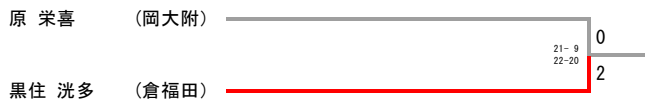

男子ダブルス (中国大会代表3組)

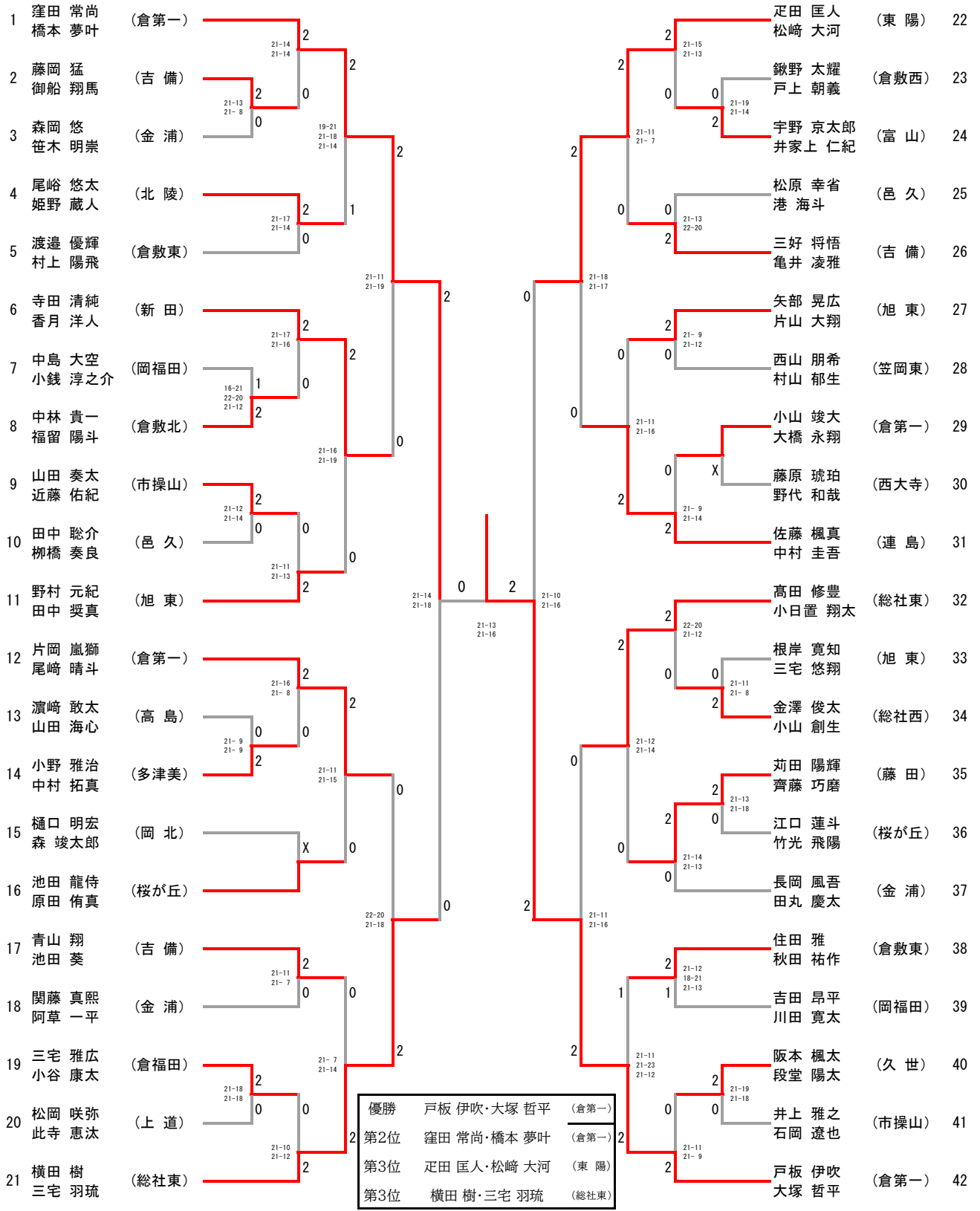

代表決定戦

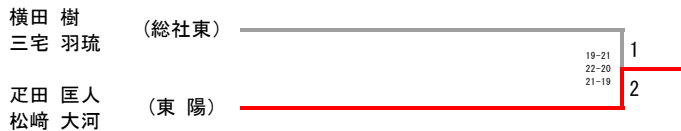

女子シングルス（中国大会代表3人）

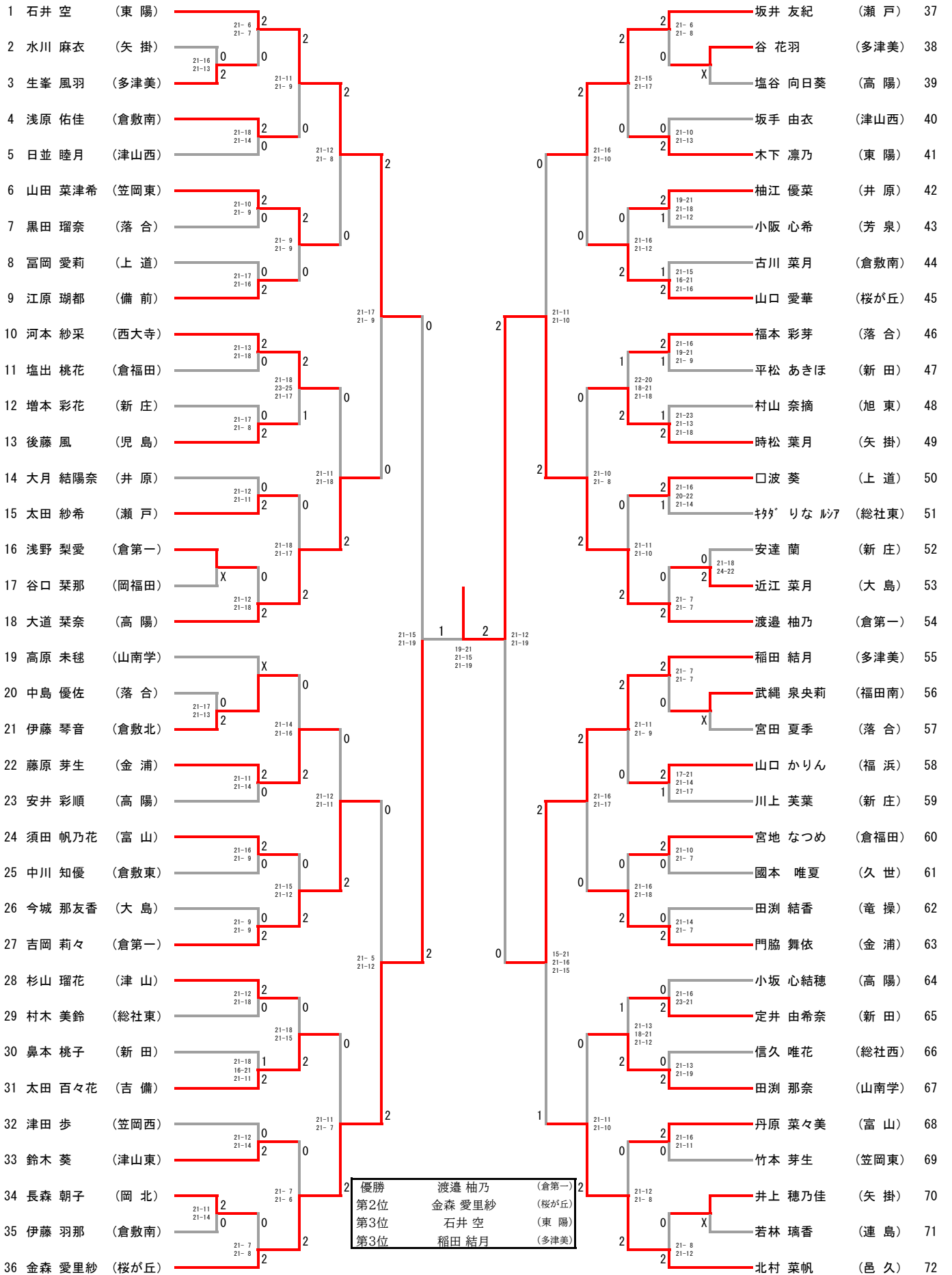

代表決定戦



女子ダブルス（中国大会代表3組）

1	赤木 有咲 青江 莉紗	(倉第一)									尾崎 風羽花 浮田 侑奈	(山南学)	33
2	田中 優咲 関場 一果	(高 陽)		X					2	2	守屋 小春 三村 唯奈	(矢 掛)	34
3	高原 梨菜 長谷部 七海	(竜 操)				21-9 21-13		2	2	2	岡野 美空 光本 愛莉	(児 島)	35
4	大下 智子 本多 仁衣奈	(落 合)			2	21-16 21-17	0	0	0	0	赤堀 美和 森山 千聖	(北 陵)	36
5	藤本 成実 赤枝 朋音	(西大寺)			2	21-11 21-8	2	2	2	2	西原 実優 西原 せり	(琴 浦)	37
6	小川 茅乃 藤井 優羽	(矢 掛)			2	21-13 21-9	0	2	2	0	池田 彩華羽 角南 亜弥	(桜が丘)	38
7	的場 瑞希 安延 滯	(総社西)			2	21-14 21-13	0	0	0	0	三好 綾菜 伊藤 光海	(笠岡東)	39
8	西川 莉愛 増成 歩花	(笠岡西)			2	21-18 21-11	0	0	0	2	久山 紗衣香 中田 有泉	(岡福田)	40
9	山田 陽 山田 風夏	(大 島)			2	21-2 21-3	2	2	2	2	難波 美羽 曾良 渚月	(笠岡西)	41
10	佐々木 穂乃 南 愛那	(津山西)			2	21-12 21-12	0	0	2	2	光岡 千織 光森 蘭南	(吉 備)	42
11	内野 碧美 三原 瑚子	(児 島)			1	21-16 21-13	2	0	0	0	小池 詩乃 横山 かなえ	(倉敷北)	43
12	大橋 帆夏 足蒨 彩香	(芳 泉)			2	17-21 21-14 21-16	2	0	0	2	加藤 理乃 加藤 早紗	(中 道)	44
13	中桐 遼 長尾 瑞希	(新 田)			0	21-14 21-12	0	0	0	0	高橋 葵衣 所 優空	(倉第一)	45
14	尾崎 光莉 坂手 美央	(桜が丘)			2	21-12 21-16	2	2	0	X	松嶋 紗衣香 植村 仁美	(西大寺)	46
15	藤原 明日香 衣笠 華郁	(連 島)				21-18 21-10	0	0	2	0	高柴 しほり 寺崎 結衣	(天 城)	47
16	尾崎 みなみ 横井 琉名	(山南学)			X				2	2	中谷 步未 松本 彩葉	(備 前)	48
17	玉置 由芽 大高 真琴	(山陽学)				17-21 21-10 21-16	2	0	0	0	尾崎 心羽 浮田 萌杏	(山南学)	49
18	三船 愛莉 松本 一華	(湯 原)			2	21-13 21-7	2	0	0	0	春木 楓 谷口 真央	(中 道)	50
19	大力 結香 宮原 夢愛	(倉第一)			2	21-18 21-12	2	0	2	2	上嶋 華穂 守安 楓	(総社東)	51
20	三原 柑南 中村 あいか	(備 前)			2	21-14 21-15	2	0	2	2	岡田 明奈 下山 紗季	(桜が丘)	52
21	大本 夕愛 原 莉世	(児 島)			2	21-8 21-14	2	0	0	22-20 21-15	江田 悠咲 中川 綾菜	(旭 東)	53
22	小野 和奏 笹山 侑愛	(富 山)			0	21-19 21-17	0	0	0	0	桐岡 明奈 南 玲杏	(多津美)	54
23	岡 葵 小野 碧希	(吉 備)			2	21-15 21-13	2	0	2	2	三宅 なるみ 杉本 もなみ	(竜 操)	55
24	原田 莓華 渡邊 庵	(大 島)			0	21-11 21-14	0	0	2	2	藤井 佑理 藤井 理佐	(大 島)	56
25	西野 成海 栗原 咲良	(中 道)			2	21-15 22-20	1	0	0	21-18 21-16	島本 結衣 西山 麗乃亜	(井 原)	57
26	蒲池 凜 田邊 里奈	(倉敷南)			0	21-15 21-13	2	0	0	0	永森 小葉 橋本 望愛	(新 田)	58
27	山上 和夏 小田上 葵	(井 原)			0	21-15 22-20	0	0	2	2	森岡 優 櫛本 理桜	(落 合)	59
28	下元 彩加 遠藤 心羽	(東 陽)			2	21-14 21-10	2	0	2	2	水戸 心咲 清板 侑里奈	(児 島)	60
29	田坂 步乃歌 池田 結那	(瀬 戸)			0	21-16 21-15	0	0	2	2	小島 優愛 岸本 海来	(高 陽)	61
30	前田 心愛 劔持 心優	(総社東)			2	21-19 21-15	0	0	0	2	三島 奈々 平田 蒼空	(金 浦)	62
31	藤川 弥香 藤井 悠加	(新 吉)			0	21-17 21-11	2	0	0	2	笠原 ひかり 瀧口 芽衣	(山陽学)	63
32	大河原 和叶 安富 咲良子	(邑 久)			2	21-13 21-12	2	0	0	2	阿藤 菜月 松尾 沙知	(東 陽)	64

優勝 赤木 有咲・青江 莉紗 (倉第一)

第2位 尾崎 風羽花・浮田 侑奈 (山南学)

第3位 玉置 由芽・大高 真琴 (山陽学)

第3位 水戸 心咲・清板 侑里奈 (児 島)

代表決定戦

玉置 由芽 大高 真琴	(山陽学)					2
水戸 心咲 清板 侑里奈	(児 島)			21-18 21-18		0